

12 11 10 9 8 7 6 5 4 3 2 1

H
G
F
E
D
C
B
A

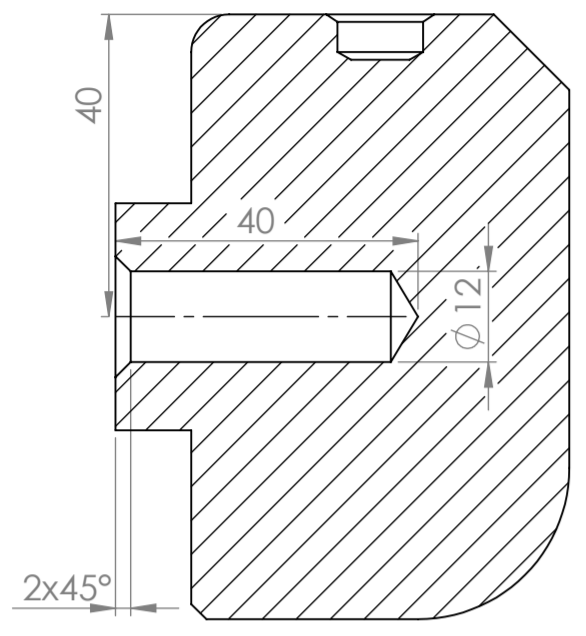

ŘEZ A-A

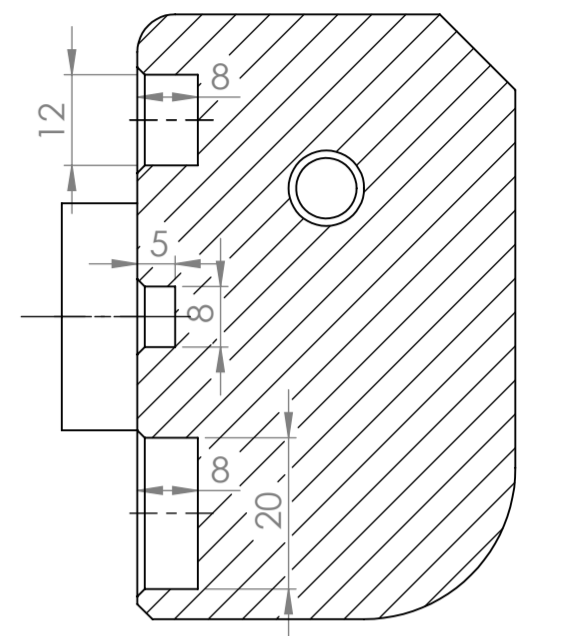
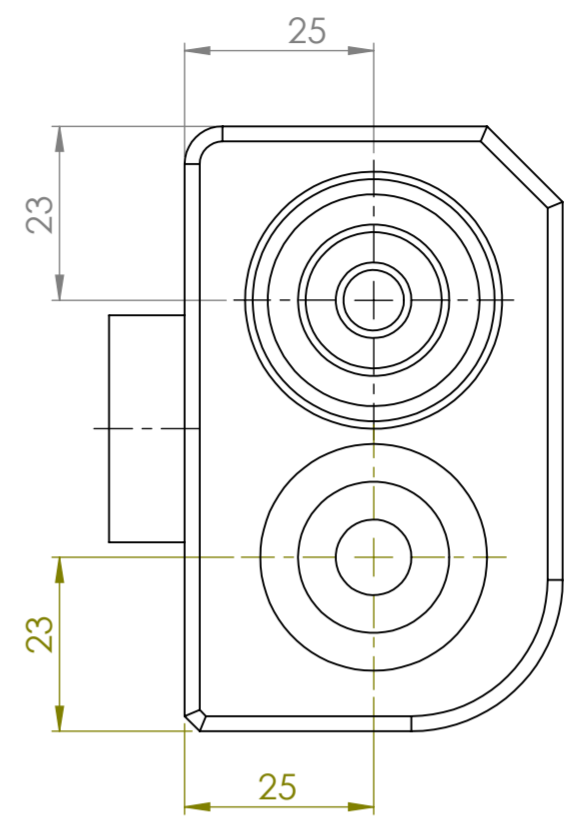
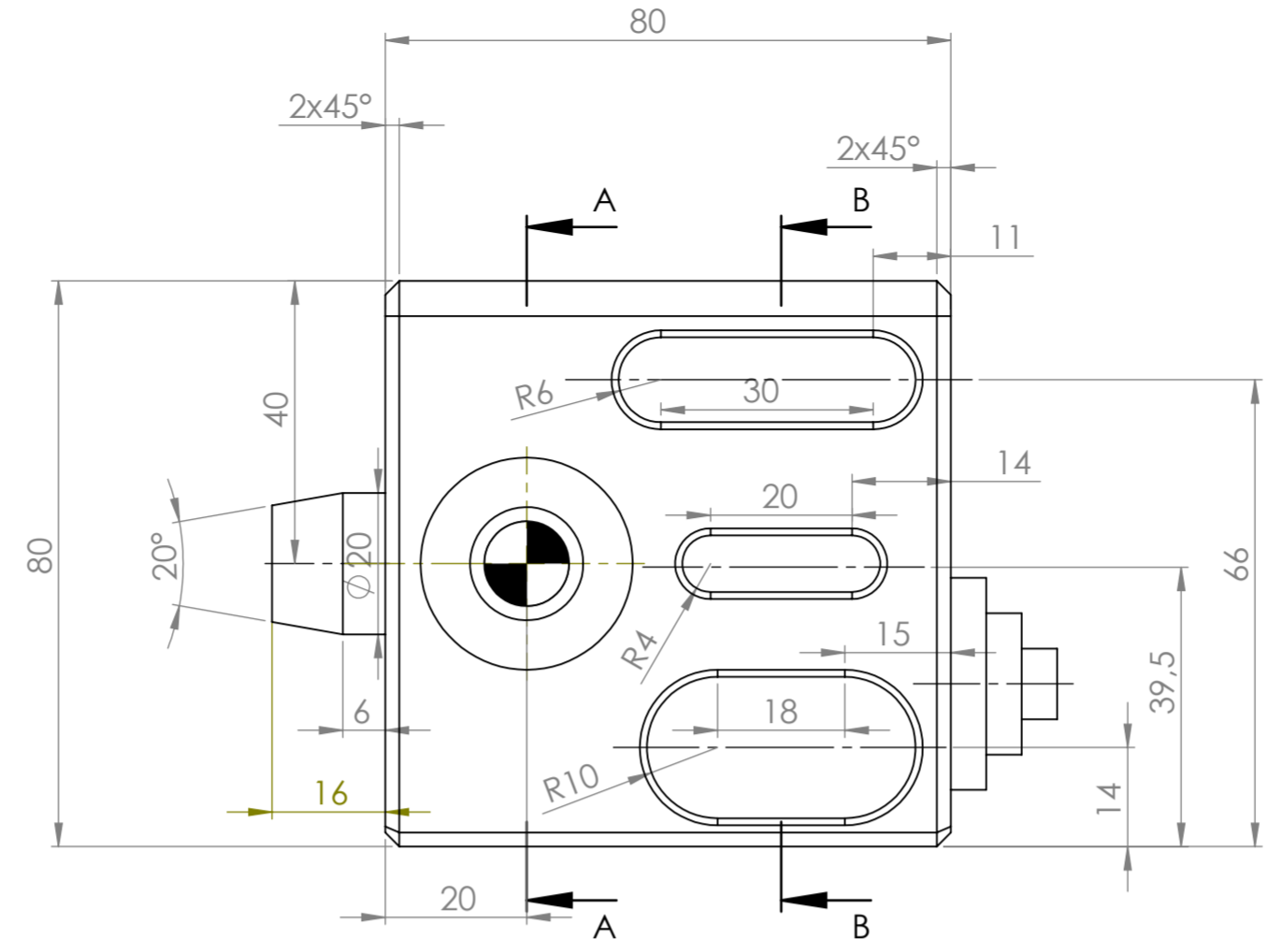
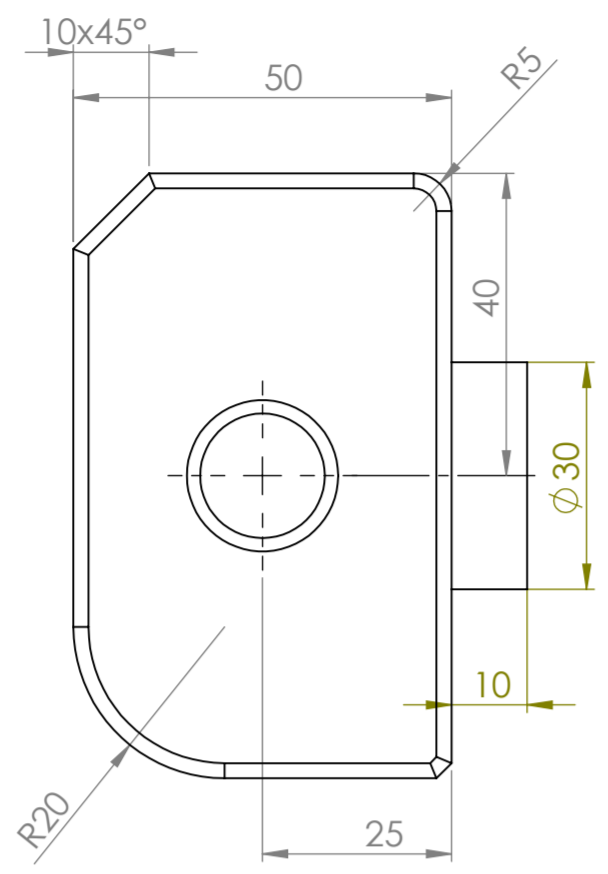

ŘEZ B-B

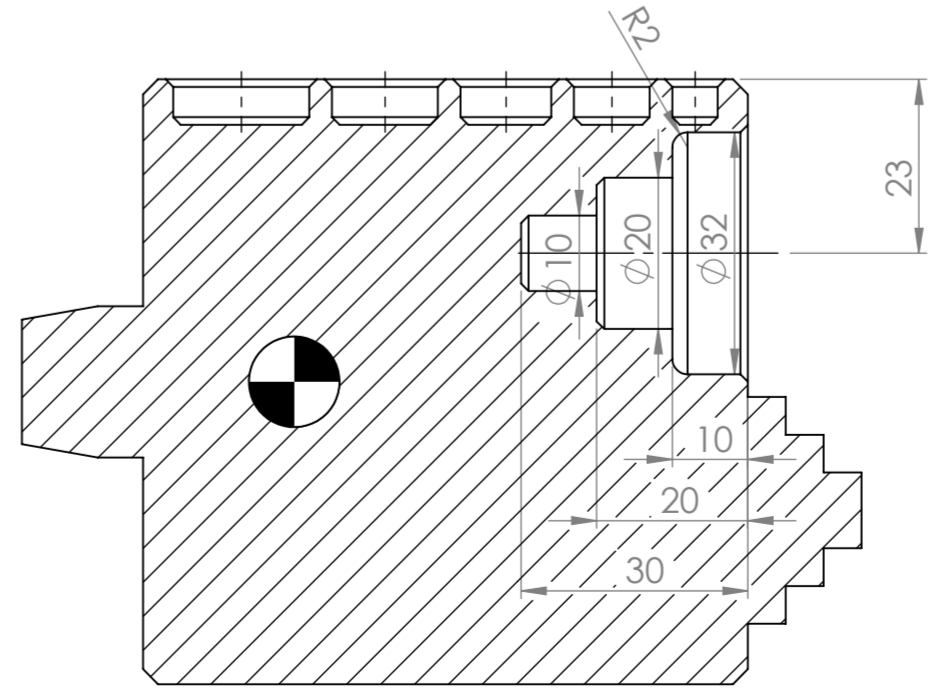
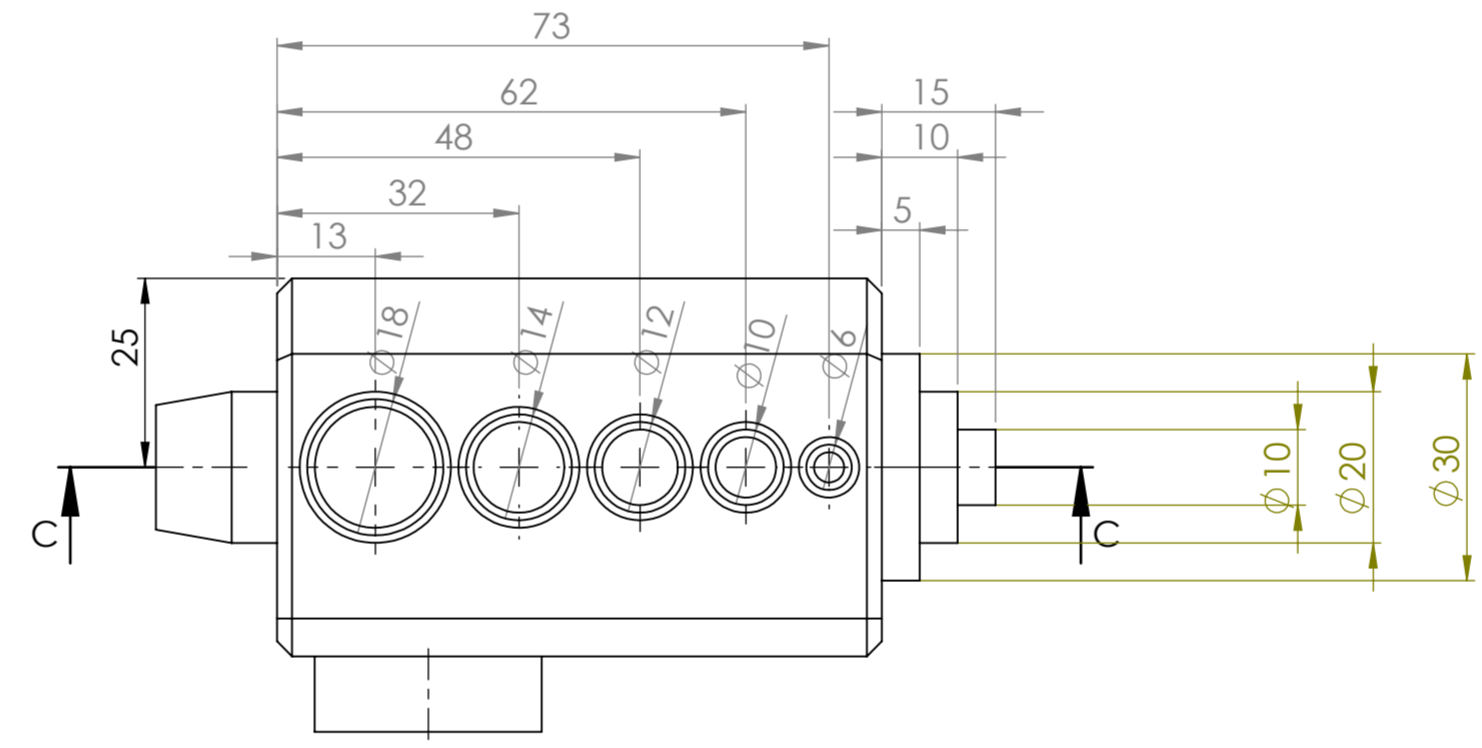

ŘEZ C-C

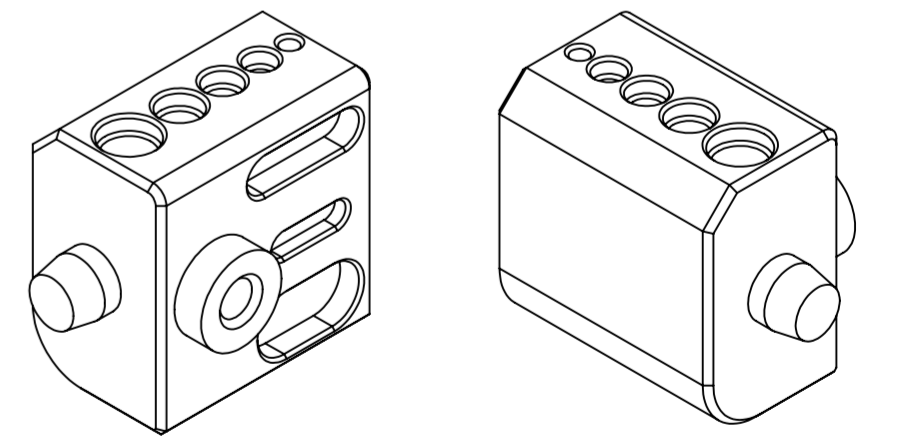

✓ Ra 3,2 Nekótovaná sražení 1x45°

POKUD NENÍ UVEDENO JINAK: JEDNOTKY JSOU V MILIMETRECH		OPRACOVÁNÍ:		ODSTRANIT OSTŘÍ HRANY	NEUPRAVOVAT MĚŘÍTKO VÝKRESU	ZMĚNA
TOLERANCE: LINEÁRNÍ: ÚHLOVÁ:				NÁZEV: Kostka pro měření teplotních kompenzací		
NAVRHL	JMÉNO Štěpán Franc	PODPIS	DATUM 6.1.2021	C. VÝKRESU Kostka_Franc		
PŘEZKOUSĚL				MĚŘÍTKO:1:1		
SCHVÁLIL				HMOTNOST:		
VÝROBA				MATERIÁL:		
Z. JAKOSTI				LST 1 Z 1 LSTŮ		

8 7 6 5 4 3 2 1