

ФУНДАМЕНТ
ГРОТЕСК 2022

АНАСТАСИЯ
ДЕДУЛИНА



FOUNDATION
GROTESQUE 2022

ANASTASIA
DEDULINA

«каждая эпоха должна искать
шрифт который её выражает»



Шрифт Фундамент – это открытый гротеск с элементами обратного энтазиса, вдохновлённого живой линией при первых набросках карандашом. **Фундамент Гротеск версия 1** – это кириллическая основа с поддержкой русского языка и возможным развитием целой шрифтовой семьи с разными начертаниями и поддержкой множества других языков. **Фундамент Гротеск** предназначен как для акциденции (привлечения внимания), так и для текстового набора.

Písmo Foundation je bezpatkové písmo s velkou aperturou a prvky zužujících se tahů (reverse entasis), inspirované a definované podle rukopisu prvních skic tužkou. **Foundation Grotisque verze 1.** je cyrilický základ s podporou ruského jazyka a možností vývoje celé rodiny písem s různými styly a podporou mnoha dalších jazyků. **Foundation Grotisque** je písmo určeno k akcidenci (přitahování pozornosti) a k sazbě textu.

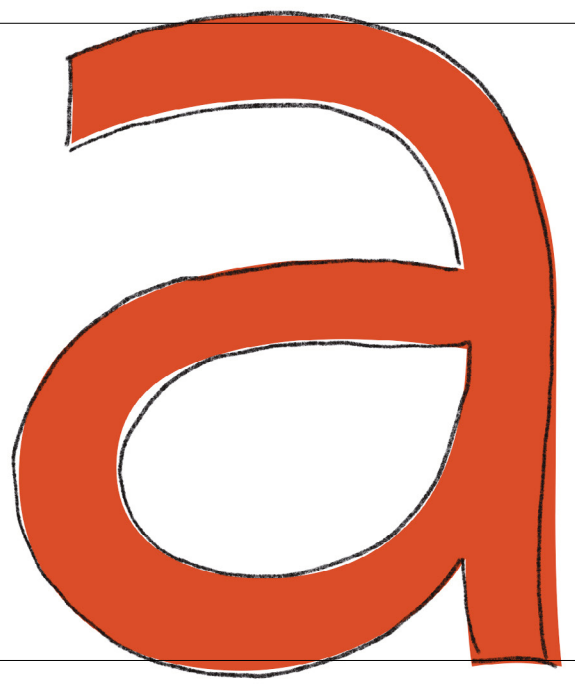
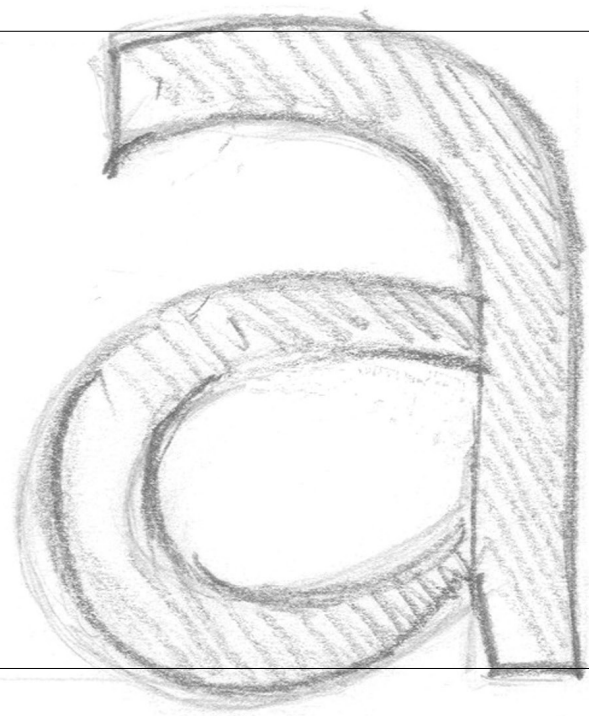
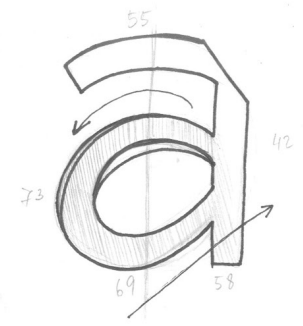
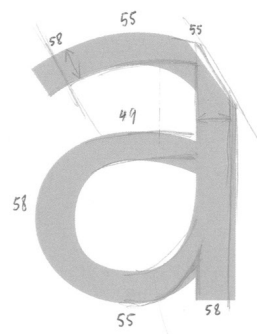

Ж ж

абвгдѐ
жзийклм
нопрстуфх
чцшщъыьэюя

АБВГДѐ
ЖЗИЙКЛМ
НОПРСТУФХ
ЧЦШЩЪЫЬЭЮЯ

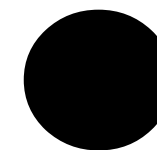

«(U„R.:;--_—“\»

6

(
0123456789
0123456789
)

1

8

9

«

45

!



АБВГДЁ
ЖЗЙКЛМ
НОПРСТУФХ
ЧЦШЩЬЫЪЭЮЯ

абвгдеёжзийклмно
рстуфхчцшщьюэя

0123456789

A large, bold, red number '6' is positioned to the right of the vertical number sequence. It has a thick, uniform stroke and a slight curve at the top.

0 1 2 3 4 5 6 7 8 9

**абвгдѐ
жзйклмн
опрстуфхч
цшщъыѣэюя**

**АБВГДЁ
ЖЗЙКЛМН
ОПРСТУФХЧ
ЦШЩЪЫЪЭЮЯ**

Dynamický grotesk

Otevřené negeometrické tvary
s mírným kontrastem.

Фундамент

Ukázka použití písma v rámci fiktivní kulturní organizace.
Leták na kino festival

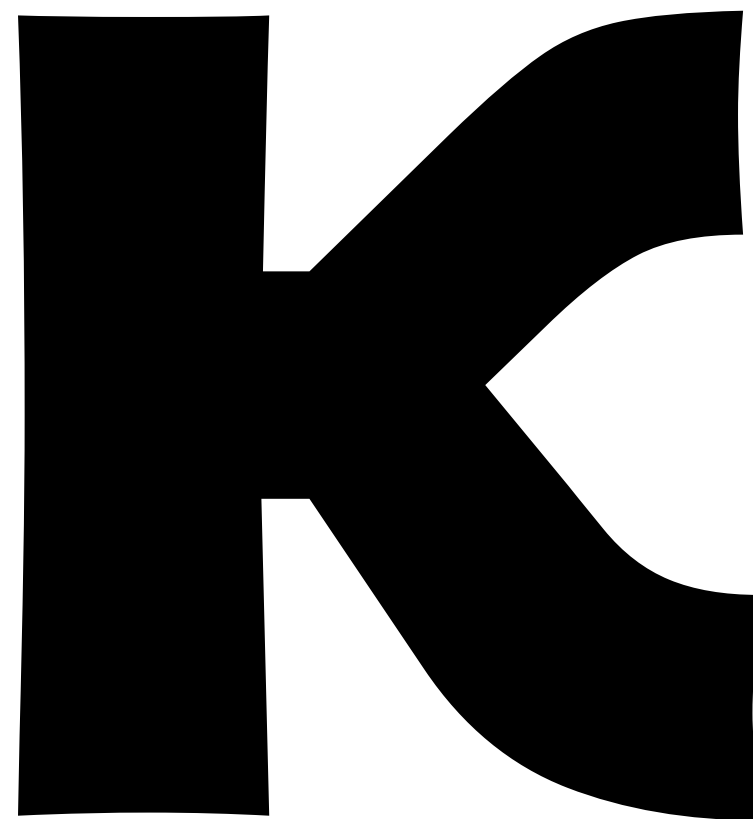

**Съешь ещё этих
мягких французских
булок да выпей же
чаю.**

Панграмма — фраза, содержащая в себе все буквы алфавита. Их используют для презентации шрифтов, чтобы можно было в одной фразе рассмотреть все глифы.

Pangram je věta či úsek textu obsahující všechna písmena abecedy. Jedná se zpravidla o slovní hříčku, cílem je zpravidla vytvořit co nejkratší, popř. vtipný či jinak zajímavý text s touto vlastností.

ШШАА!!!
ШШШУ
АШШ))

пока мы не увидимся снова

САЙОНАРА!

обо всём «кириллическом»

ДЖОРДЖ_ОРУЭЛЛ

руководство пользователя

КИНОТЕАТР

а а а у я о ё л в с ь
у я о ё л в с ь
у я о ё л в с ь

щ щ щ

р р р

з з з

и и и ж ж ж

ж ж ж н н н

Návrh interpolace: Regular - Bold - Heavy

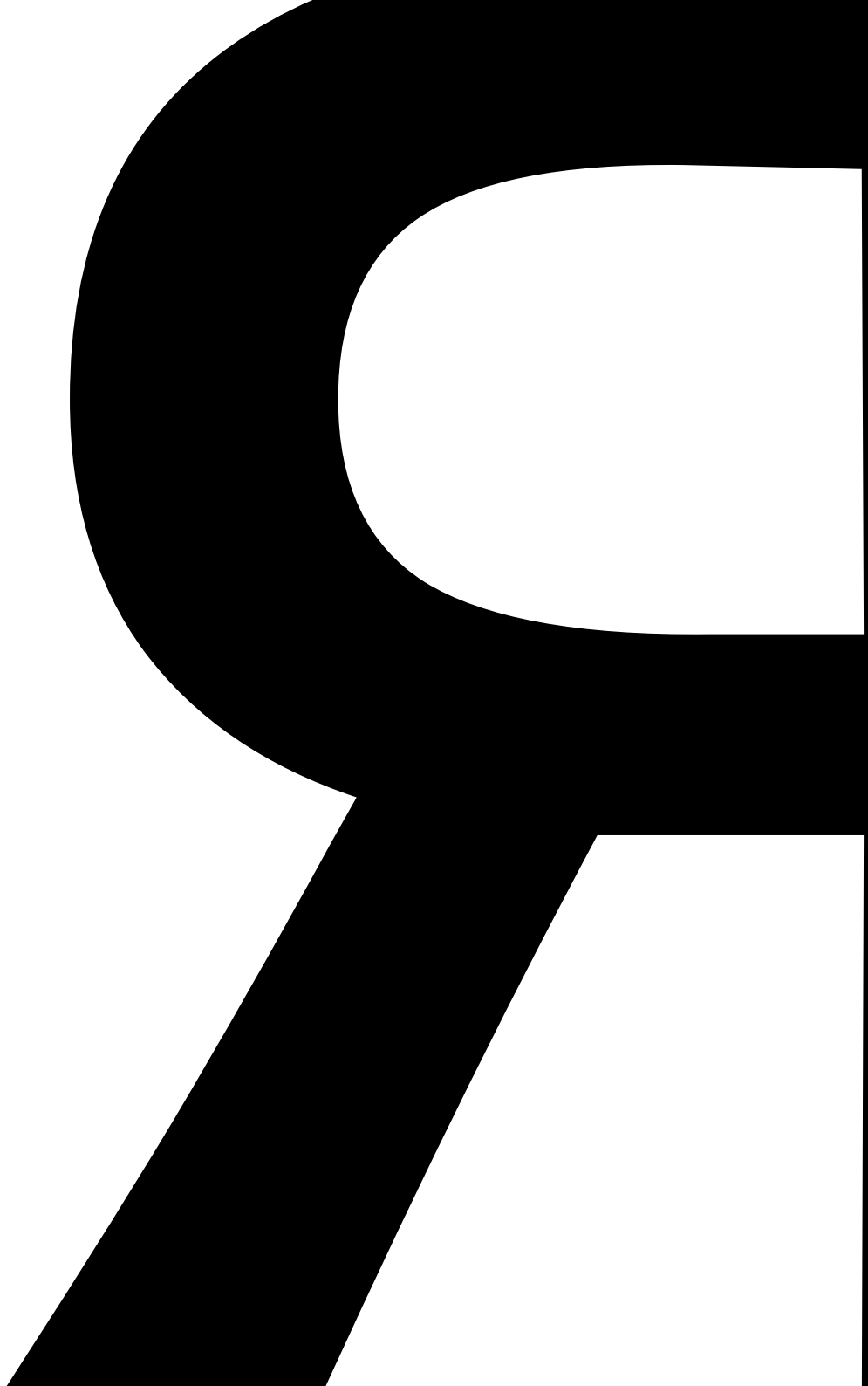

люблю болд



«Сейчас я живу в Райволе (Финляндия). Здесь жили дачниками, теперь же, оказалось, нужно жить всерьез. Вышло нехорошо и неумело».

«Рассматривая свой — фальшивый паспорт, в графе изменения семейного положения нашел черный штампель с надписью, что такой-то такого-то числа умер в Обуховской больнице. Хороший разговор мог бы получиться между мной и Чека: „Вы такой-то?“ — „Я“. — „А почему вы уже умерли?“»

«Что думали про войну? Мне кажется, верили в то, что она сама кончится; вера эта была всеобщей ко времени воззвания к народам всего мира. Помню, что приехавшие с Моонзундской позиции говорили, что там уже сговорились с немцами: ни мы, ни они стрелять не будут. В общем, преобладало пасхальное настроение, было хорошо, и верилось, что это только начало всего хорошего».

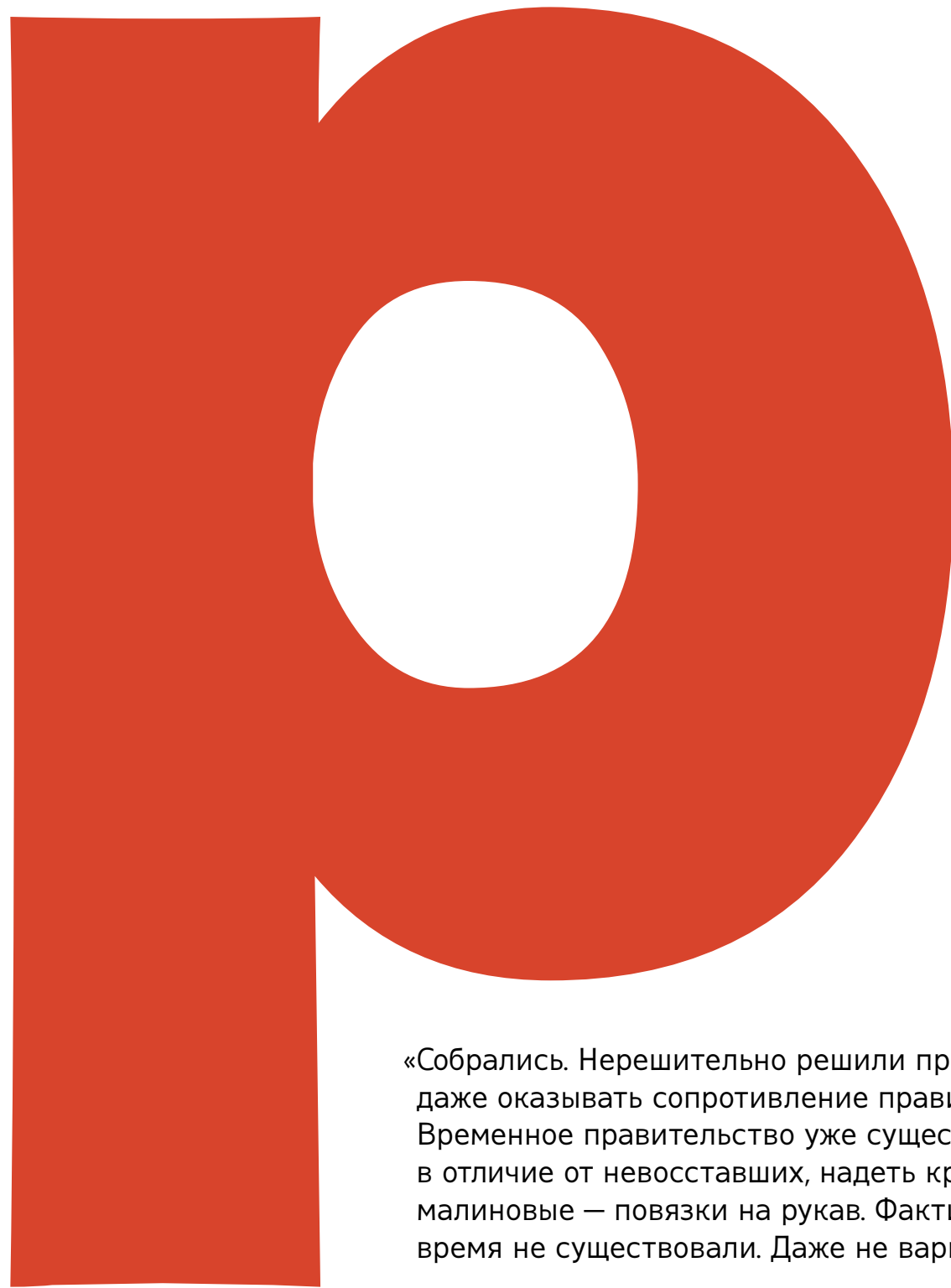

«Собрались. Нерешительно решили присоединиться к восставшим, даже оказывать сопротивление правительственным войскам. Временное правительство уже существовало. Решили также, в отличие от невосставших, надеть красные — сначала хотели малиновые — повязки на рукав. Фактически воинские части в это время не существовали. Даже не варился обед».

Быть знаменитым некрасиво.

Не это подымает ввысь.
Не надо заводить архива,
Над рукописями трястись.

Цель творчества — самоотдача,

А не шумиха, не успех.
Позорно, ничего не знача,
Быть притчей на устах у всех.

БОРИС ПАСТЕРНАК

Но надо жить без самозванства,
Так жить, чтобы в конце концов
Привлечь к себе любовь пространства,
Услышать будущего зов.

И надо оставлять пробелы
В судьбе, а не среди бумаг,
Места и главы жизни целой
Отчеркивая на полях.

И окунаться в неизвестность,
И прятать в ней свои шаги,
Как прячется в тумане местность,
Когда в ней не видать ни зги.

Другие по живому следу
Пройдут твой путь за пядью пядь,
Но пораженья от победы
Ты сам не должен отличать.

И должен ни единой долькой
Не отступаться от лица,
Но быть живым, живым и только,
Живым и только до конца.

1956



Л

Anastasia Dedulina
Návrh písma pro firmu nebo organizaci

Bakalářská práce
Vedoucí doc. František Steker
SUTNARKA
2022