

Západočeská univerzita v Plzni
Fakulta designu a umění Ladislava Sutnara

Bakalářská práce

Koordinovaný vizuální styl organizace

Karolína Kellovská

Plzeň 2023

Západočeská univerzita v Plzni
Fakulta designu a umění Ladislava Sutnara

Katedra výtvarného umění
Studijní program Výtvarná umění
Studijní program Ilustrace a grafika
Specializace Grafický Design

Bakalářská práce

Koordinovaný vizuální styl organizace

Karolína Kellovská

vedoucí práce doc. akad. mal. Ditta Jiříčková
Katedra výtvarného umění
Fakulta designu a umění Ladislava Sutnara
Západočeské univerzity v Plzni

Plzeň 2023

ZÁPADOČESKÁ UNIVERZITA V PLZNI
Fakulta designu a umění Ladislava Sutnara
Akademický rok: 2021/2022

ZADÁNÍ BAKALÁŘSKÉ PRÁCE

(projektu, uměleckého díla, uměleckého výkonu)

Jméno a příjmení: **Karolína KELLOVSKÁ**
Osobní číslo: **D20B0033P**
Studijní program: **B8206 Výtvarná umění**
Studijní obor: **Ilustrace a grafika, specializace Grafický design**
Téma práce: **KOORDINOVANÝ VIZUÁLNÍ STYL ORGANIZACE**
Zadávací katedra: **Katedra výtvarného umění**

Zásady pro vypracování

Vizuální styl nekomerční organizace, aplikovaný na tištěnou a elektronickou podobu, včetně sociálních sítí

- Tvůrčí záměr: Cílem bakalářské práce je vytvořit srozumitelný a komplexní vizuální styl aplikovatelný na všechny odvětví prezentace organizace Konsent
- Způsob realizace: Tvorba identity na základě rešerše s využitím programů pro tvorbu grafiky
- Cíl: Zlepšit vizuální prezentaci organizace a rozšířit povědomí o společenské problematice, kterou se zabývá
- Předpokládaný charakter výstupu: Návrh aplikace identity na jednom z projektů ve formě, 3 plakáty, 3 strany webu a řešení příspěvků na sociální síť
- Rozsah průvodní zprávy: minimálně 6 normostran

Rozsah teoretické části: **min. 6 normostran textu**
Rozsah praktické části: **vyplyne ze zpracování BP**
Forma zpracování bakalářské práce: **tištěná/elektronická**

Seznam doporučené literatury:

PECINA, Martin. Knihy a typografie. Vydání třetí, rozšířené. Brno: Host, 2017. ISBN 9788075770400.
KAFKA, Ondřej a Michal KOTYZA. Logo & corporate identity. 3., přeprac. vyd. Praha: Kafka design, c2014. ISBN 9788026067719.
HOLLIS, Richard. Stručná historie grafického designu. V Praze: Rubato, 2014. Eseje (Rubato). ISBN 9788087705278.
BLAŽEK, Filip. Typokniha: průvodce tvorbou tiskovin. V Praze: UMPRUM, 2020. ISBN 9788088308126.
MÜLLER, Jens, Julius WIEDEMANN, Isabe I VAREA RILEY, Ursula WULFEKAMP a Wolf FRUHTRUNK. The history of graphic design. Köln: Taschen, [2017]-[2019]. ISBN 9783836570374.

Vedoucí bakalářské práce: **Doc. akademický malíř Ditta Jiříčková**
Katedra grafického designu a ilustrace

Oponent bakalářské práce: **MgA. Ondřej Zámeš**
Katedra grafického designu a ilustrace

Datum zadání bakalářské práce: **31. května 2022**

Termín odevzdání bakalářské práce: **28. dubna 2023**



L.S.

MgA. Vojtěch Aubrecht v.r.
děkan

Mgr. Jindřich Lukavský, Ph.D. v.r.
vedoucí katedry

V Plzni dne 7. září 2022

Prohlašuji, že jsem kvalifikační práci
vypracovala samostatně a použila jen
uvedených pramenů a literatury.

Plzeň, duben 2023

.....

podpis autora

Chtěla bych poděkovat paní docentce Dittě Jiříčkové za přínosné tři roky bakalářského studia, cenné rady, trpělivé a vždy přívětivé vedení. Dále také ostatním pedagogům a pedagožkám, kteří mě v průběhu studia obohatili svými postřehy a zkušenostmi.

OBSAH

1	DOSAVADNÍ PRÁCE V OBLASTI GRAFICKÉHO DESIGNU	1
2	TÉMA A DŮVOD JEHO VOLBY	1
3	REŠERŠE	2
3.1	Charakter organizace	2
3.2	Komunikace	2
3.3	Reflexe současné vizuální prezentace	3
3.4	Obdobné organizace a iniciativy	4
3.4	Rešerše, téma respektu a souhlasu	4
4	PROCES TVORBY	5
4.1	Proces	5
4.2	Nerealizované návrhy	5
5	VÝSLEDNÉ DÍLO	7
5.1	Koncept výsledného díla	7
5.2	Technologické zpracování	8
5.3	Typografie	8
5.4	Barevnost	8
5.5	Logo	9
5.6	Aplikace	9
10	SEZNAM POUŽITÝCH ZDROJŮ	10
12	SEZNAM PŘÍLOH	15

1 DOSAVADNÍ PRÁCE V OBLASTI GRAFICKÉHO DESIGNU

Mé dosavadní působení v oblasti grafického designu čítá jen pár let, během kterých jsem získala zkušenost s tvorbou knihy, plakátu, obalového designu, základy tvorby webu zapomoci webových editorů i animace. Několikrát jsem si vyzkoušela vytvořit vizuální identitu a naučila jsem se pracovat s písmem. V průběhu studia jsem se především snažila o nalezení vlastního vizuálního jazyka a disciplíny v grafickém designu, ve které bych se cítila nejlépe. Nejbližší je mi práce s tištěnými médii a hledání kreativních řešení v práci s daným médiem nebo celkovým vizuálním konceptem. Mojí silnou stránkou nejsou ilustrativní řešení, naopak tíhnu k typografii a k práci s autorskou fotografií. Při práci věnuji hodně času rešerši a pochopení daného tématu. Ráda pracuji pomalu, důkladně a promýšlím možné cesty. Snažím se, aby má vizuální řešení komunikované téma nestereotypizovala a aby byla, pokud je to potřeba, inkluzivní. Mimo grafický design a umění se zajímám o lidskoprávní témata a situace či problémy, které řeší grafický design se snažím nahlížet v širších souvislostech, například z perspektivy vizuální antropologie.

2 TÉMA A DŮVOD JEHO VOLBY

Pro svou bakalářskou práci jsem se rozhodla vytvořit návrh vizuální identity organizace Konsent, která upozorňuje na problém sexulizovaného násilí a obtěžování v české společnosti. Chtěla jsem vytvořit koncept vizuálního řešení, který by reflektoval problematiku a celkovou prezentaci organizace přiléhavěji, než stávající vizuální prezentace. Mojí ambicí není výsledný návrh za každou cenu realizovat v praxi, mým cílem bylo primárně získat zkušenost s tvorbou vizuální identity subjektu, který se zabývá společenskou problematikou, na které mi přijde důležité upozorňovat a i svou prací mohu minimálně přispět k větší informovanosti ve společnosti.

3 REŠERŠE

3.1 Charakter organizace

Prvním krokem bylo pochopit charakter organizace, její základní hodnoty a cíle, motivace, jaká je cílová skupina a jaké platformy využívá pro komunikaci. Při bližším seznamování se s problematikou jsem si uvědomila, že sexualizovaného násilí je natolik citlivé téma a znalost veřejnosti je plná předsudků, že v případě podcenění této fáze přípravy je velmi snadné organizaci i téma samotné prezentovat stereotypně a špatně. Na téma sexuálního násilí, obtěžování a znásilnění v České republice Konsent upozorňuje už od roku 2016 a od té doby vznikla, mimo primární aktivitu na sociálních sítích, kde se snaží demýtizovat oběti znásilnění a celkově informovat o problematice, celá řada workshopů pro veřejnost i uzavřené skupiny. Vznikla také svépomocná skupina, která pomáhá obětem sexualizovaného násilí. Cílem vizuální prezentace organizace je především ukázat, dokázat a nepřesvědčené přesvědčit o tom, že sexuální násilí se děje a že je nutná změna.²

3.2 Komunikace

Prakticky veškerá komunikace probíhá na sociálních sítích, s odkazy na webové stránky, případně další internetové platformy. Charakter příspěvků by se dal rozdělit do několika kategorií. V první řadě jde o příspěvky informativního charakteru. Pracují s dostupnými statistikami, vyvrací nejrůznější stereotypní názory a destigmatizují přeživší znásilnění. Často pracují se souslovím nebo větou lidového charakteru, která reprezentuje neinformovaný pohled na věc. To se pak dále snaží, ne méně lidově znějící argumentací, vyvrátit. Dalším typem příspěvků jsou výjádření k aktuálním kauzám, které se objevují ve veřejném prostoru. Další, ne tolik obsáhlou kategorií, je série příspěvků k mezinárodnímu dni žen, které představují důležité a často opomenuté postavy – ženy z české historie, které přispěly k boji za ženská práva. A v neposlední řadě příspěvky s cílem upozornit nebo pozvat veřejnost na akce, nadcházející workshopy, livestreamy s hosty nebo osobní setkání.²

3.3 Reflexe současné vizuální prezentace

Organizaci a její aktivitu registruji už dlouho, a přestože se úroveň prezentace z hlediska grafického designu především v posledním půl roce zlepšila, chtěla bych uvést, proč mi současné řešení nepřijde ideální.

V srpnu roku 2022 grafický designér Lumír Kajnar na svůj instagramový profil napsal: „*Koho napadlo vložit vulgární symboliku zrovna do tohoto loga s takovým tématem?! Smějící se grafici? Z toho vyplývá, že i ti, co to schválili, to vlastně neberou až tak vážně.*“³ V komentářích proběhla, výměna názorů mezi správcem účtu organizace Konsent, zakladatelkou Konsentu Johannou Nejedlovou, autorem kritiky a dalšími uživateli o tom, zda by se na symboliku v logu mělo nahlížet vulgárně, nebo je na místě ve snaze o destigmatizaci od negativních konotací, odprostit i symbol samotný. Domnívám se, že s cílem oslovit co nejširší okruh lidí, nese zvolené logo příliš negativní významy, které v oslovení nového publika spíše brání.

Dalším vizuálním prvkem, se kterým Konsent pracuje jsou motivy ovoce, jako asociace k sexualitě a tělesnosti. Stejná kombinace (téma+motiv) se ve veřejném prostoru objevuje často, ať už v seriálech na streamovacích platformách nebo v edukativních infografikách na sociálních sítích. Jsem toho názoru, že na široké portfolio aktivit organizace tento přístup nestačí a dochází tak k opakování a nadužívání těchto motivů (PŘÍLOHA 1).

3.4 Obdobné organizace a iniciativy

V rámci rešerše zvoleného tématu jsem shromáždila značky několika českých i zahraničních organizací, spolků a magazínů, které se zabývají problematikou sexualizovaného násilí nebo lidskoprávní tematikou (PŘÍLOHA 2). Co se týká vizuální prezentace subjektů, za zmínku stojí například iniciativa To Po Tom, kterou s Konsentem pojí téma destigmatizace obětí znásilnění. Fungují stejně jako Konsent především na Instagramu, a i když by se dalo diskutovat o použití barevných přechodů a struktur, tak je jejich vizuální prezentace alespoň jednotná. Dále bych upozornila na studentskou iniciativu Nelmusíš to vydržet, která vznikla na pražské DAMU a upozorňuje na problematické chování akademických pracovníků na fakultě.¹⁰ Podle mého názoru iniciativa vhodně zvolila minimalistickou vizualitu, která je přímočará a podporuje závažnost a akutnost situace.

3.4 Rešerše, téma respektu a souhlasu

Zabývala jsem se také existujícími subjekty nebo kampaněmi, jejichž hlavním tématem je respekt nebo souhlas. Včetně českého populárního týdeníku Respekt, jsem našla také kampaň s názvem Dám respekt, která upozorňuje na neohleduplné chování českých řidičů k cyklistům v silničním provozu⁴ nebo kampaň Make No Doubt, která se objevila v Austrálii v roce 2021.⁵ Téměř vždy se opakuje jednoznačný a minimalistický grafický design v kombinaci s čistou typografií a bezpatkovým písmem. Zaujala mě také obálka knihy s názvem Souhlas od Josefa Čapka, která podle mého názoru velmi jednoduše a mile, za pomoci dvou do sebe zpasovaných liter E, vyobrazuje souhlas jako jakousi symbiotickou situaci (PŘÍLOHA 3).

4 PROCES TVORBY

4.1 Proces

Velkou výzvou pro mne bylo najít řešení, které bude adekvátně reprezentovat a reflektovat abstraktní pojmy jakými jsou *konsent* a *respekt*, ale věděla jsem, že do středu pozornosti nechci postavit násilníka ani oběť, ale právě hodnoty, které Konsent akcentuje. Nemalá část české společnosti se oprávněně necítí bezpečně v mnoha situacích. Cílem je to změnit a Konsent v jedné ze svých kampaní popisuje, že takové změny lze dosáhnout, pokud budeme mít v centru našich morálních hodnot respekt k hranicím druhých i těch svých.⁶ Pražský alternativní prostor Nür v rámci spolupráce s Konsentem na Instagram napsal: *“Everyone’s boundaries are different. What one considers a flirt can be harassment for another. Everyone has the right to set their boundaries and have them respected.”*⁷ Považuji to za velmi výstižné a snažila jsem se na to navázat při mé grafické práci. Motiv hranic, které nejsou vždy čitelné a už vůbec ne stejné, jsem se snažila přenést do jednoho z pracovních konceptů, který v průběhu práce vznikl.

4.2 Nerealizované návrhy

První z nápadů pracuje pouze s typografickými kompozicemi a je inspirovaný vizuálními básněmi Stanislava Kolíbala a Jiřího Koláře, a tvorbou Václava Havla. Mou ambicí bylo vytvořit sérii kompozic, které svou poetickou a neagresivní vizualitou pomůžou předat (do jisté míry) intimní problematiku sexualizovaného násilí. Chtěla jsem pracovat s kontrasty slov ano/ne a typograficky zpracovat množství statistik a dat, které Konsent používá, aby na alarmující téma upozornil. Velmi rychle jsem zjistila, že tento koncept v prostředí Instagramu s nároky na velké množství příspěvků pravděpodobně neobstojí (PŘÍLOHA 4).

Druhá cesta, kterou jsem se vydala, problematiku prezentuje jako něco, co není černobílé. Chtěla jsem vytvořit vizuální systém založený na akcentu jednotlivých slov z celku, které mohou nést více významů, vrstev, kterým, musíme začít věnovat pozornost. Nebo naopak důrazně říkají, co je důležité a kde leží hranice, kterou by dotyčný neměl překračovat. Například když hovoříme o důležitosti souhlasu, měli bychom zároveň mluvit o jeho možných formách. Například pro znázornění verbální, neverbální a paraverbální formy souhlasu/komunikace by tato vizualita posloužila ve formě infografiky. Systém by byl aplikovatelný na nadpisy, kratší texty, tlačítka na webu a nebo další interaktivní řešení (PŘÍLOHA 5). Úskalím je čitelnost v menším použití a v technickém zpracování. Efekt vznikl převedením textu na bitmapu, rozostřením v programu Adobe Photoshop a následným vytvrzením ve stupních šedi v jedné nebo více požadovaných vrstvách. Následně bylo potřeba soubor převést do křivek a vyčistit od optických chyb, ke kterým občas došlo. Usoudila jsem, že proces je příliš náročný a pokud by měl fungovat v praxi pravděpodobně by vyžadoval programátorskou výpomoc. Dalším možným východiskem bylo použít písmo, které je navrženo na podobném principu, jako například písmo Blur britského písmaře Nevila Brodyho⁸ a nebo písmo Exposure od písmolijny 205tf⁹. Věřím, že pokud bych se vydala touto cestou, výsledek by mohl být vizuálně poutavý, avšak vzdálený od problematiky znásilnění a až příliš abstraktní.

5 VÝSLEDNÉ DÍLO

5.1 Koncept výsledného díla

U obou výše zmíněných návrhů jsem postrádala asociaci s tělesností a sexualitou a proto jsem se rozhodla pracovat s fotografií těla, díky které bude asociace jasná. Finální koncept pracuje s myšlenkou vtisknutí hodnot do prostředí, ve kterém by měly být přítomné. To mi umožnilo, aby se slova/hesla/hodnoty staly komunikačním prvkem, který na sebe přebírá vizualitu prostředí, ve kterém si myslíme, že by měli více zaznívat. Celý koncept podporuje a dovysvětluje heslo *Snažíme se společnosti vtisknout více respektu k hranicím druhých*, které také vzniklo v průběhu tvorby na základě zvoleného konceptu.

Vytvořila jsem sérii fotografií s viditelným otiskem na kůži, které se dají používat pro tiskoviny i digitální výstupy (PŘÍLOHA 6). Pro otisk do kůže jsem zvolila slova *konsent, respekt, souhlas, ano a ne*. Vyzkoušela jsem několik velikostí, řezů, verzálky/minusky a nakonec se mi nejlépe osvědčilo řešení v minuskách v řezu light.

Pro doplnění fotografií pracuji s typografií ve zvolené oranžovo-červené barevnosti, v negativním provedení v bílé. A protože fotografie není přítomná na všech výstupech, dalším prvkem vizuální identity je princip ohraničení textů (PŘÍLOHA 7). Vycházím z motivu hranic každého z nás a myšlenky vizuálního zvýraznění důležitých hodnot a slov z celku. Grafický designer Martin Lorenz ve své knize v kapitole *Jak vytvářet komponenty a další prvky* uvádí: „Zvolené komponenty/prvky mohou být použity jako tzv. „labely“, což je termín, který používám pro prvky, do nichž lze umístit texty nebo obrázky. Mohou být použity jako interaktivní elementy nebo fyzické objekty.“¹ Pro větší sjednocení tento princip aplikuji na kratší nebo středně dlouhé texty a nebo samostatná slova, přičemž také vznikají svým způsobem odkazy na jednotlivé kampaně (#chcetoSouhlas), workshopy („respekt je sexy“) nebo také interaktivní prvky na webu. Zvolená vizualita zároveň koresponduje s tvaroslovím vytištěných slov na 3D tiskárně, které slouží k vytvoření otisku (PŘÍLOHA 8).

5.2 Technologické zpracování

Technologické řešení žádoucího otisku obnášelo především vybrat vhodné písmo, které bude při obtisknutí do těla čitelné, a také správně zvolit velikost slov vytištěných na 3D tiskárně. Příprava dat pro 3D tisk obnášela základní znalost softwaru Blender, kterou jsem získala v průběhu studia. Ve chvíli, kdy jsem písmo i velikost prakticky ověřila, vytvořila jsem sérii fotografií, které jsem upravila v programu Adobe Lightroom. Pro úpravu fotek jsem zvolila teplejší tón v návaznosti na zvolenou barevnost. Dále bylo nezbytné fotografie připravit pro velkoformátový tisk v programu Adobe Photoshop. Návrh webu jsem vytvořila v programu Figma ve verzi pro desktop a pro mobilní telefon.

5.3 Typografie

Výběr písma byl, jak už jsem zmínila, velmi důležitý. Nabízela se možnost zvolit strohý bezpatkový grotesk, který by podporoval racionální stránku věci a nebo naopak například kondenzovaný patkový Editorial New od písmolijny PangramPangram nebo třeba písmo Tobias od Martina Váchy (Display Type Foundry). Obě patková písma, mezi kterými jsem se rozhodovala, by celé sdělení možná až příliš romantizovala a proto jsem se rozhodla použít bezpatkové písmo Ginto, řezy Nord Condensed a Normal (ABC Dinamo), které je díky svým neobvyklým prvkům charakteristické, stále dostatečně seriózní, avšak ne příliš neutrální nebo korporátní (PŘÍLOHA 9). Zúžená varianta písma se mi hodila pro ušetření místa při práci se středně krátkými texty a pro instagramové příspěvky. Řez Normal používám pro delší texty v menších velikostech na webu a v propagačním letáku.

5.4 Barevnost

Mnoho iniciativ, organizací nebo magazínů, které se zabývají problematikou sexualizovaného násilí nebo tématy spojenými s feminismem, používá barevnost laděnou do červené, růžové nebo fialové. Přestože jsem se chtěla tomuto barevnému stereotypu pokud možno vyhnout a původně jsem pracovala pouze s černou a bílou, v průběhu práce jsem vyhodnotila, že pro větší sjednocení všech výstupů bude lepší zvolit jednu charakteristickou barvu. Rozhodla jsem se používat červenou (c1 M83 Y85 K0) pro její varovný a apelující charakter.

5.5 Logo

Při tvorbě loga se přikláním k ideje, že by mělo být součástí širšího vizuálního systému¹, který může stejně pracovat i s dalšími prvky vizuální identity. Proto jsem se rozhodla používat logotyp Konsent, v minuskách a s ohraňčením (PŘÍLOHA 10), stejně jako u dalších prvků.

5.6 Aplikace

Výsledný koncept vizuálního stylu aplikuji na plakáty, návrh webu, řešení příspěvků na sociální síť a propagačního letáku. Jedna ze dvou sérií plakátů (PŘÍLOHA 11) pracuje se stěžejní fotografií. Plakát s fotografií obtištěného slova *konsent*, prezentuje organizaci jako celek, plakát *souhlas* upozorňuje na kampaň s názvem Chce to souhlas, a třetí plakát *respekt* prezentuje workshop pro bary a kluby (Respekt je sexy). Druhá série prezentuje tři věty (PŘÍLOHA 12), které dle mého názoru problematiku sexualizovaného násilí vystihují nejlépe a byly pro mne inspirací a východiskem. Webové stránky (PŘÍLOHA 13) jsem navrhovala s cílem strukturovaně představit problematiku a aktivitu organizace. Tlačítka a aktivní prvky prebírají vizuální princip ohraňčení, fotografie především doplňují a ilustrují sdělení. Pro příspěvky na Instagram (PŘÍLOHA 14) v klasickém formátu 1080×1080 px, vzniklo pět od sebe rozeznatelných sérií, každá pro jiný typ příspěvku. Velikost typografie odpovídá rozměrům mobilního zařízení, na kterém instagram většinou používáme. V neposlední řadě jsem vytvořila propagační leták (papír Munken kristal, 120 g/m²), který slouží hlavně jako představení organizace a jejích aktivit. Na zadní straně shrnuje dostupná data o problematice (PŘÍLOHA 15).

10 SEZNAM POUŽITÝCH ZDROJŮ

PECINA, Martin. *Knihy a typografie*. Vydání třetí, rozšířené. Brno: Host, 2017. ISBN 9788075770400.

KAFKA, Ondřej a Michal KOTYZA. *Logo & corporate identity*. 3., přeprac. vyd. Praha: Kafka design, c2014. ISBN 9788026067719.

HOLLIS, Richard. *Stručná historie grafického designu*. V Praze: Rubato, 2014. Eseje (Rubato). ISBN 9788087705278.

BLAŽEK, Filip. *Typokniha: průvodce tvorbou tiskovin*. V Praze: UMPRUM, 2020. ISBN 9788088308126.

MÜLLER, Jens, Julius WIEDEMANN, Isabel VAREA RILEY, Ursula WULFEKAMP a Wolf FRUHTRUNK. *The history of graphic design*. Köln: Taschen, [2017]-[2019]. ISBN 9783836570374.

- 1 LORENZ, Martin. Flexible Visual System: The Design Manual for Contemporary Visual Identities. 3rd edition. Germany: Slanted Publishers, 2022. ISBN 9783948440305.
- 2 Konsent [online]. [cit. 2023-04-24]. Dostupné z: <https://konsent.cz>
- 3 KAJNAR, Lumír. [online]. In: . 16. 8. 2022 [cit. 2023-04-24]. Dostupné z: <https://www.instagram.com/p/ChUCI0Lr7AH/>
- 4 Dám Respekt [online]. [cit. 2023-04-24]. Dostupné z: <https://www.damrespekt.cz>
- 5 The Government of New South Wales: Check consent, every time. NSW Government [online]. [cit. 2023-04-24]. Dostupné z: <https://www.nsw.gov.au/family-and-relationships/make-no-doubt>
- 6 Konsent [online]. [cit. 2023-04-24]. Dostupné z: <https://konsent.cz/generace-k/>
- 7 Nur.prague [online]. 8. 12. 2022 [cit. 2023-04-24]. Dostupné z: <https://www.instagram.com/p/Cl51YP3rnvK/>
- 8 Font Shop: FF Blur [online]. [cit. 2023-04-24]. Dostupné z: <https://www.fontshop.com/families/ff-blur>
- 9 205TF: Exposure [online]. [cit. 2023-04-24]. Dostupné z: <https://www.205tf/look/exposure/>
- 10 NE!MUSÍŠ TO VYDRŽET [online]. [cit. 2023-04-24]. Dostupné z: <https://www.nemusistovydrzet.cz>

11 RESUMÉ

In my Bachelor's thesis, I decided to create a visual identity that stands on the key values of the Konsent organization dealing with sexual harassment and rape like respect and core consent. My idea works with photography of human skin or body in which I physically press/print those values as an act of its presence required to deal with such problematic behavior. The words are printed on the 3D printed in the scale of 60×15×5 mm, so they can be visible after pressing into skin.

The photographs are complemented by clean typography. To connect those I also work with an idea of human boundaries represented by an outline that bounds the type around. I was inspired by a quote describing sexual harassment and rape in the environment of clubs and bars, which shared Prague-based alternative space Nūr on social media in collaboration with Konsent as a result of or in response to attending Konsent's Respect is Hot workshop: *"Everyone's boundaries are different. What one considers a flirt can be harassment for another. But everyone has the right to set their boundaries and have them respected."*

As a final work, I designed two poster series, one is working with photography and refers to Konsent's activities, and the second use the quote I mentioned. Then I designed the web page (desktop and mobile versions) and five types of Instagram posts based on previous research. Last but not least I did the promotional flyer, summarizing information about the organization, and its activities, plus a quick reality check summary of the data around rape and sexual harassment in the Czech Republic.

12 SEZNAM PŘÍLOH

příloha č. 1	současná vizuální prezentace organizace Konsent
příloha č. 2	rešerše, obdobné organizace a iniciativy
příloha č. 3	rešerše, kampaně s tématem respektu nebo souhlasu
příloha č. 4	nerealizovaný návrh I.
příloha č. 5	nerealizovaný návrh II.
příloha č. 6	výsledné dílo, série fotografií
příloha č. 7	výsledné dílo, ohraničení textů
příloha č. 8	výsledné dílo, tisk slov na 3D tiskárně
příloha č. 9	typografie
příloha č. 10	výsledné dílo, logotyp
příloha č. 11	výsledné dílo, série plakátů I.
příloha č. 12	výsledné dílo, série plakátů II.
příloha č. 13	výsledné dílo, návrh webových stránek
příloha č. 14	výsledné dílo, instagramové příspěvky
příloha č. 15	výsledné dílo, propagační leták

PŘÍLOHA č. 1

současná vizuální prezentace organizace Konsent
(logo; alternativní logo; avatar; instagramový profil)

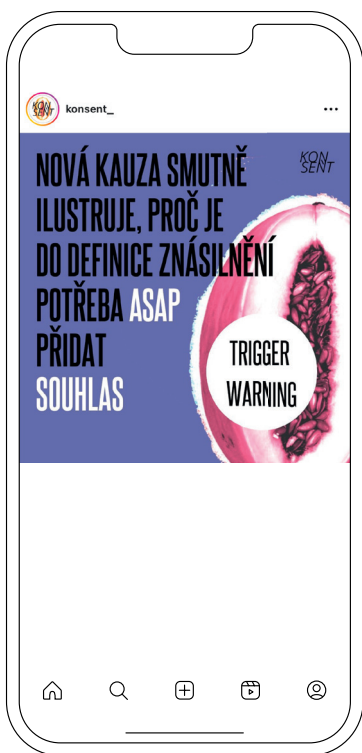

PŘÍLOHA č. 2

řešerše, obdobné organizace a iniciativy

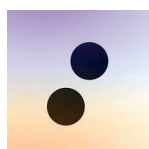

PŘÍLOHA č. 3

rešerše, kampaně s tématem respektu nebo souhlasu



PŘÍLOHA č. 4

nerealizovaný návrh 1 (skici)

ano ne ano ne ano ne ano ne ano ~~ne~~
ano ne ano ne ano ne ano ne ano ~~ne~~
ano ne ano ne ano ne ano ne ano ~~ne~~
ano ne ano ne ano ne ano ne ano ~~ne~~
ano ne ano ne ano ne ano ne ano ~~ne~~
ano ne ano ne ano ne ano ne ano ~~ne~~
ano ne ano ne ano ne ano ne ano ~~ne~~
ano ne ano ne ano ne ano ne ano ~~ne~~
ano ne ano ne ano ne ano ne ano ~~ne~~
ano ne ano ne ano ne ano ne ano ~~ne~~

V Česku má každá
desátá žena zkušenost
se sexuálním násilím.

D
R
E
S
P
E
K
T

Jen ano je ano!
Španělsko mění definici.

S
P
A
I
N

první
druhá
třetí
čtvrtá
pátá
šestá
sedmá
osmá
devátá

Každá desátá žena
v Česku, má zkušenost
se sexuálním násilím.



Na ukaž kozy ještě
nikdo nikoho nesbalil.

ano?
ne.
ano.
ne!
ano!

PŘÍLOHA č. 5

nerealizovaný návrh II. (skici)

konsent

→ **konsent** (akcent, tělesnost)

→ konsent



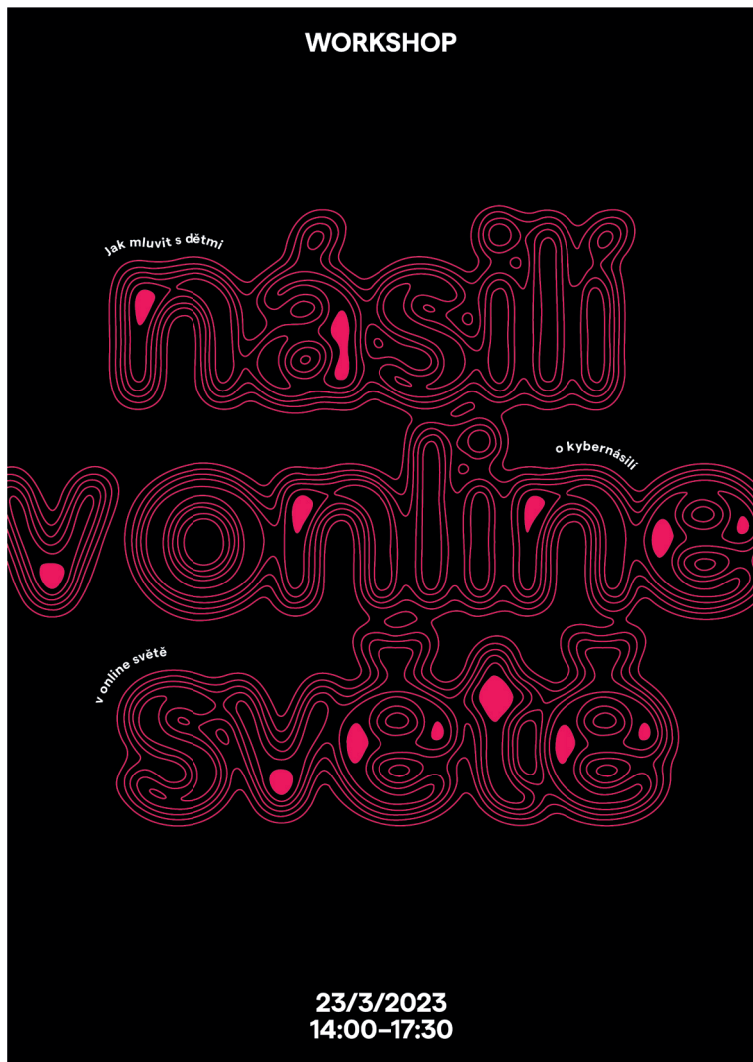

PŘÍLOHA č. 6
výsledné dílo, série fotografií





↓ nepoužité fotografie



vlastní tvorba

PŘÍLOHA č. 7

výsledné dílo, ohraničení textů

konsent

+

respekt k hranicím druhých

=

konsent

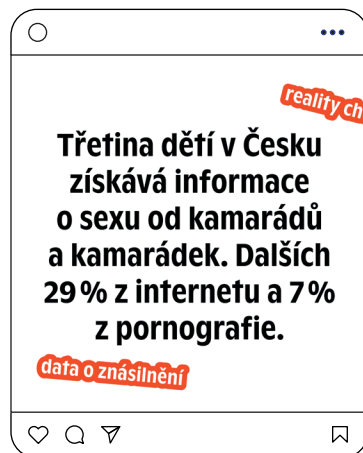
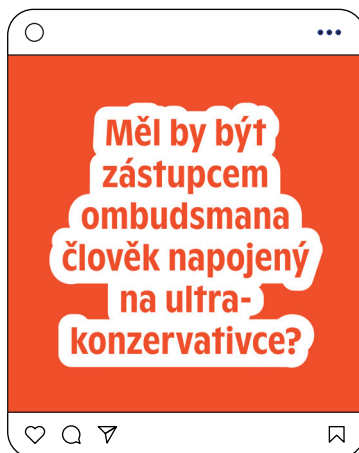
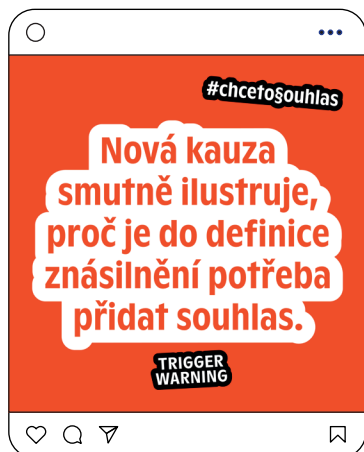

reality check

data o znásilnění

respekt

#chcetoSouhlas

MDženy

ne

swipe up

workshop

PŘÍLOHA č. 8

tisk slov na 3D tiskárně

respekt →  → 

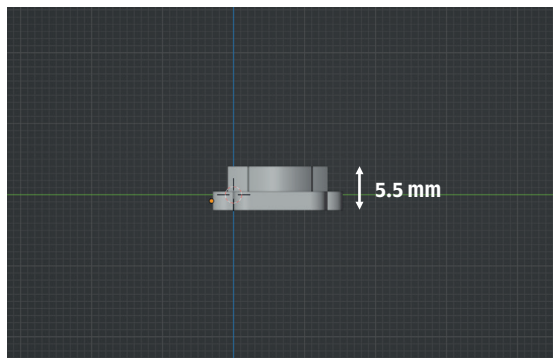
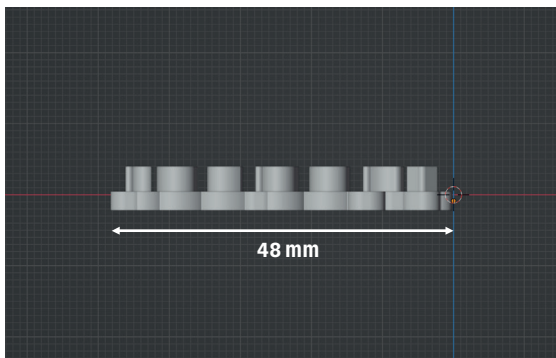
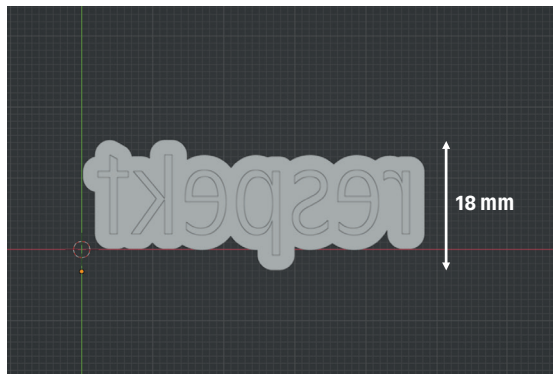
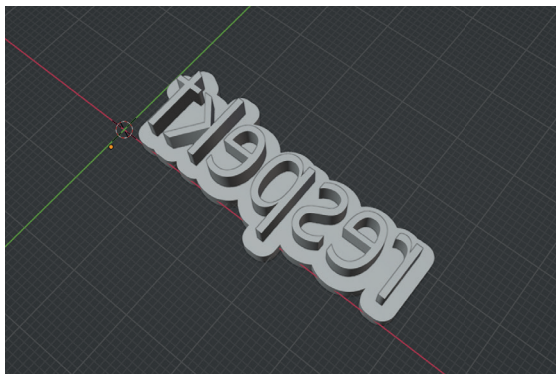

PŘÍLOHA č. 9
typografie

**A Á a á B b C Ā c ĉ D Ď d d' E É Ě e é ě
F f G g H h I í i í J j K k L l M m N Ň n ň
O Ó o ó P p Q q R r ř S Š s š T Ť t t' U Ú
Ů u ú ů V v W w X x Y Ý y ý Z Ž z ž
1 2 3 4 5 6 7 8 9 0 1 2 3 4 5 6 7 8 9 0**

Ginto Nord Condensed ABC Dinamo

**A Á a á B b C Ā c ĉ D Ď d d' E É Ě e é ě
F f G g H h I í i í J j K k L l M m N Ň n ň
O Ó o ó P p Q q R r ř S Š s š T Ť t t' U Ú
Ů u ú ů V v W w X x Y Ý y ý Z Ž z ž
1 2 3 4 5 6 7 8 9 0 1 2 3 4 5 6 7 8 9 0**

Ginto Normal ABC Dinamo

PŘÍLOHA č. 10
výsledné dílo, logotyp

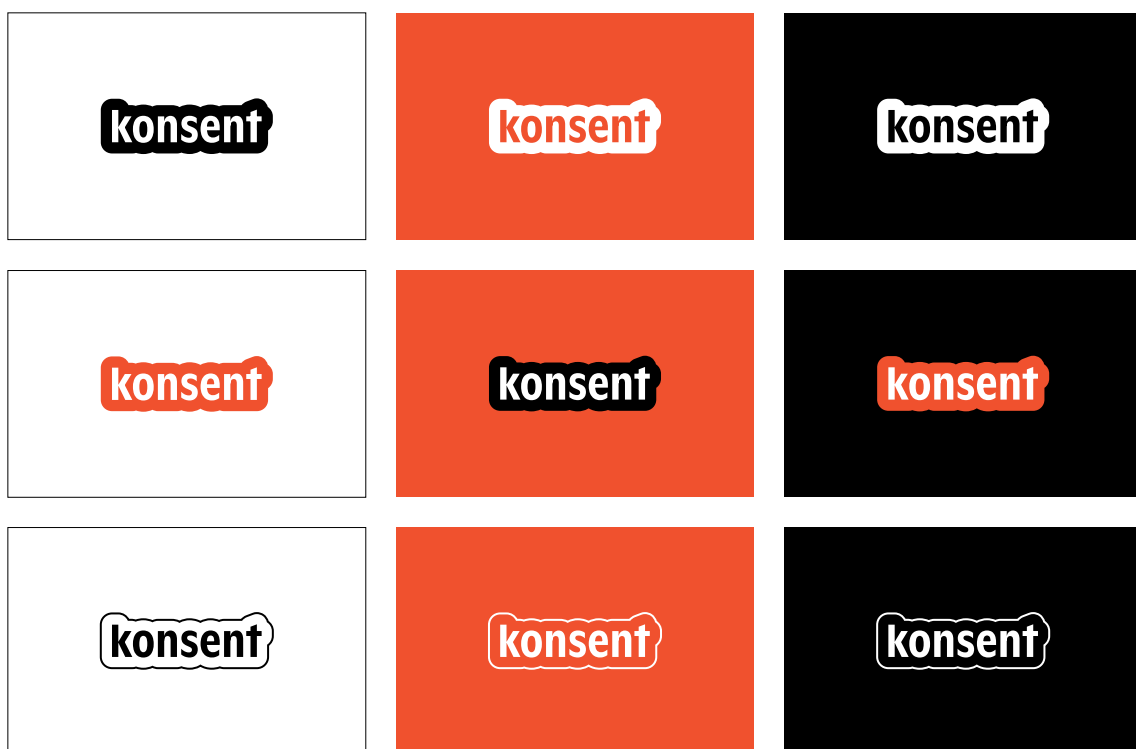

PŘÍLOHA č. 11

výsledné dílo, série plakátů I.





PŘÍLOHA č. 12

výsledné dílo, série plakátů II.

EVERYONE'S BOUDARIES ARE DIFFERENT.

Snažíme se společností
vtisknout více respektu
k hranicím druhých.

WHAT ONE
CONSIDERS A FLIRT

Prevence
sexuálního násilí
a obtěžování.

CAN BE
HARASSMENT
FOR ANOTHER.

BUT EVERYONE HAS
THE RIGHT TO SET
THEIR BOUNDARIES

AND HAVE
THEM RESPECTED.

www.konsent.cz
IG @konsent
FB @kdyztonechce

EVERYONE'S BOUDARIES ARE DIFFERENT. Snažíme se společností
vřísknout více respektu
k hranicím druhých.
WHAT ONE CONSIDERS A FLIRT
Prevence
sexuálního násilí
a obtěžování. **CAN BE HARASSMENT FOR ANOTHER.**
BUT EVERYONE HAS THE RIGHT TO SET THEIR BOUNDARIES AND HAVE www.konsent.cz
IG @konsent
FB @kdysztonechce THEM RESPECTED.

EVERYONE'S BOUDARIES ARE DIFFERENT. Snažíme se společností
vřísknout více respektu
k hranicím druhých.
WHAT ONE CONSIDERS A FLIRT
Prevence
sexuálního násilí
a obtěžování. **CAN BE HARASSMENT FOR ANOTHER.**
BUT EVERYONE HAS THE RIGHT TO SET THEIR BOUNDARIES AND HAVE www.konsent.cz
IG @konsent
FB @kdysztonechce **THEM RESPECTED.**

PŘÍLOHA č. 13

výsledné dílo, návrh webových stránek



Prevence sexuálního násilí a obtěžování.

V roce 2016 vyšel průzkum Amnesty International, který říkal, že 63 % Čechů si myslí, že za znásilnění si oběť může sama. V reakci na tenhle donebevolající výsledek jsme se rozhodli založit Konsent a začít říkat, že za znásilnění nemůže krátká sukně, ale násilník. Vznikla naše první kampaň Když to nechce a následovaly workshopy primární prevence sexuálního násilí pro školy Když to chceš.

Od roku 2017 také provozujeme svépomocnou skupinu pro ženy, jež se staly obětí sexuálního násilí. V roce 2019 jsme se pak rozhodli vymezit se vůči obtěžování v barech a klubech s kampaní Respekt je sexy a založili jsme síť podniků, které obtěžování netolerují. Mezitím vzrůstala poptávka po workshopech pro mládež a nám došlo, že není v našich silách obejít všechny školy v Česku.

reality check

Ročně je na policii nahlášeno okolo 600 případů znásilnění.

Reálně se stane 12 000 znásilnění ročně. To je 34 znásilnění za den.

Na policii ale zajdou jen 1 nebo 2 oběti za denně.

Každá desátá Češka a každý třicátý Čech zažije za svůj život znásilnění.

90 % znásilněných jsou ženy. 90 % pachatelů znásilnění jsou muži.

6 – 10 % obvinění ze znásilnění je falešných.

Většina znásilnění se odehrává v sociální blízkosti.

V 50 % případů je pachatelem manžel nebo partner oběti.

Oběť v 70 – 80 % případů zná pachatele.

data a fakta o znásilnění



Snažíme se společností vtisknout více respektu k hranicím druhých.

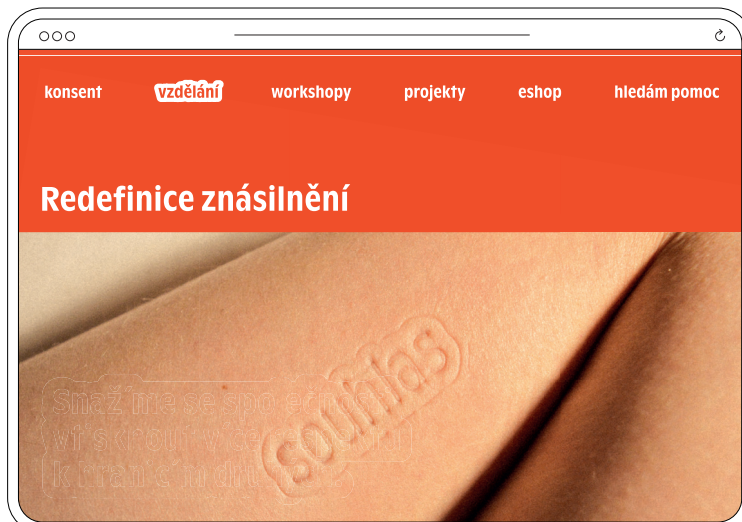

Chce to souhlas!

Současná definice znásilnění je chybná a znatelně tak komplikuje život obětem znásilnění. Znásilnění je v trestním zákoníku definováno pouze jako čin, při kterém je použito násilí, pohrůžka násilím nebo zneužití bezbrannosti. Pod současnou definicí nespadá až 70 % případů znásilnění, při kterých oběť zamrzne, nebrání se, a proto pachatel nemusí vyvíjet násilí.

Řešením této situace je právě změna současné definice na definici, která by je založena na absenci souhlasu. Napravená definice dá obětem signál, že i když se z různých důvodů nebyly schopny bránit, mají právo hledat spravedlnost.

§ 185 trestního zákoníku říká:
(1) Kdo jiného násilím nebo pohrůžkou násilím nebo pohrůžkou jiné těžké újmy donutí k pohlavnímu styku, nebo kdo k takovému činu zneužije jeho bezbrannosti, bude potrestán odnětím svobody na šest měsíců až pět let.

akce a workshopy

další workshopy

16.5. 2023 workshop primární prevence ano 17:00-18:30 Jen ano, je ano!	30.5. 2023 workshop pro bary a kluby respekt 12:30-15:30 Respekt je sexy	18.2. 2023 debata Boje iránských žen za svobodu 19:00 Prostor39
--	--	---

redefinice znásilnění

Současná definice znásilnění je chybná a znatelně komplikuje život obětem znásilnění. Znásilnění je v trestním zákoníku definováno pouze jako čin, při kterém je použito násilí, pohrůžka násilím nebo zneužití bezbrannosti. Pod současnou definicí tak například nespadá až 70 % případů znásilnění, při kterých oběť zamrzne, nebrání se, a proto pachatel nemusí vyvíjet násilí.

Už třináct zemí EU definuje znásilnění chybějícím souhlasem.

jak změnit definici?
 #chcetosouhlas
 chci podepsat petici

akce a workshopy

16.5. 2023 workshop primární prevence ano 12:30-15:30 Respekt je sexy	16.5. 2023 workshop primární prevence ano 17:00-18:30 Jen ano, je ano!
14.3. 2023 livestream s Johannou Regedovencovou 19:00	18.2. 2023 debata Boje iránských žen za svobodu 19:00 Prostor39

redefinice znásilnění

Současná definice znásilnění je chybná a znatelně komplikuje život obětem znásilnění. Znásilnění je v trestním zákoníku definováno pouze jako čin, při kterém je použito násilí, pohrůžka násilím nebo zneužití bezbrannosti. Pod současnou definicí tak například nespadá až 70 % případů znásilnění, při kterých oběť zamrzne, nebrání se, a proto pachatel nemusí vyvíjet násilí.

PŘÍLOHA č. 14

výsledné dílo, instagramové příspěvky



změna definice znásilnění

reality check, data a statistiky

vyjádření k aktuální kauze



Františka Plamínková byla česká politička, novinářka, feministka a organizátorka československého a mezinárodního ženského hnutí. Měla velký podíl na ženské emancipaci v závěrečných letech existence Rakousko-Uherska a v době první československé republiky. Zasadila se o zrušení celibátu učitelek a o zakotvení všeobecného (tedy i ženského) volebního práva do ústavy první republiky. Byla popravena během heydrichiády.

série k Mezinárodnímu dni žen



pozvánky na akce a workshopy



instastories

PŘÍLOHA č. 15

výsledné dílo, propagační leták

Prevence sexuálního násilí a obtěžování.

V roce 2016 vyšel průzkum Amnesty International, který říkal, že 63% Čechů si myslí, že za znásilnění si oběť může sama. V reakci na tenhle donebevolající výsledek jsme se rozhodli založit Konsent a začít říkat, že za znásilnění nemůže krátká sukně, ale násilník.

Vznikla naše první kampaň Když to nechce a následovaly workshopy primární prevence sexuálního násilí pro školy @ Když to chce.

V roce 2019 jsme se rozhodli vymezit se vůči obtěžování v barech a klubech s kampaní @ Respekt je sexy a založili jsme síť podniků, které obtěžování netolerují. Nedávno jsme také vydali naši první knihu @ Děti to chtějí vědět taky, pro rodiče a pečující osoby. Od roku 2017 také provozujeme @ svépomocnou skupinu pro ženy, jež se staly obětí sexuálního násilí.

Každá desátá Češka a každý třicátý Čech zažije za svůj život znásilnění. Devadesát procent znásilněných jsou ženy. Devadesát procent pachatelů znásilnění jsou muži.

Většina znásilnění se odehrává v sociální blízkosti. Oběť v 70 – 80% případů zná pachatele. V 50% případů je pachatelem manžel nebo partner oběti.

Ročně je na policii nahlášeno okolo 600 případů znásilnění. Reálně se stane 12 000 znásilnění ročně. To je 34 případů znásilnění za den, ze kterých na policii zajde jen 1 nebo 2 oběti.

Pouhých 6 – 10% nahlášených obvinění je falešných.

IG @konsent_

FB @kdyztochce

www.konsent.cz

reality check

zdroje jsou k dispozici na konsent.cz/souhlas/

Snažíme se společností vtisknout více respektu k hranicím druhých.

respekt

EVERYONE'S BOUDARIES ARE DIFFERENT. WHAT ONE CONSIDERS A FLIRT CAN BE HARASSMENT FOR ANOTHER. BUT EVERYONE HAS THE RIGHT TO SET THEIR BOUNDARIES AND HAVE THEM RESPECTED.

🕒 Když to chceš workshop pro školy

Sexuální výchova na školách by neměla být pouze o antikoncepci a pohlavně přenosných nemocích. Jako klíčové v prevenci sexuálního násilí vnímáme vědomí vlastní hodnoty a hodnoty druhých. S žactvem či studujícími diskutujeme o potřebě souhlasu při sexuálním jednání, upozorňujeme na nebezpečí tlaku okolí a mnoho dalšího.

🕒 Respekt je sexy pro bary a kluby

V prostředí, kde hraje hlasitá hudba, pije se alkohol, berou se drogy, tancuje se, dochází k sexuálnímu obtěžování. Někdo na vás sáhá, když nechcete, odmítá od vás odejít i poté, co mu řeknete, že nemáte zájem. Věříme, že podobné chování nemusí být součástí nočního života a že jít se bavit nemusí vždy znamenat, že musíme vydržet nechtěné doteky a nátlak.

🕒 Děti to chtějí vědět taky pro rodiče

O sexu se mladí lidé dozívají nejvíc informací od svých vrstevníků nebo na internetu. Kamarád, co má informace od „zkušenějšího“ bratrance, nebo porno ale nejsou nejlepší zdroj. Kde ale mají děti a dospívající relevantní informace brát?

Vedle workshopu jsme vydali také naši první knihu, protože je občas fajn mít po ruce hmatatelného rádce. Celá kniha demonstruje, že rodiče mohou být těmi, za kterými si dítě přijde pro radu, že s rozhovory o vztazích a sexuálním zdraví můžeme začít už od nejútlejšího věku a že sexuální výchova není jenom o navlékání kondomů na banán a rozdávání vloček.

► Nabízíme také workshopy pro firmy a organizace, vyučující nebo táborové vedoucí. Více informací na konsent.cz

🕒 Svépomocná skupina

Místo, na kterém se pravidelně setkávají lidé s podobnou zkušeností a vytváří tak bezpečné prostředí pro otevřenou komunikaci a řešení svých problémů. Naše skupina je tu pro ženy, které mají za sebou zkušenost se sexuálním násilím. Pokud hledáš tento typ pomoci nebo informace o tom, co dělat po znásilnění, více najdeš na konsent.cz/pomoc/.

🕒 Chce to souhlas redefinice znásilnění

Současná definice znásilnění je chybná a znatelně tak komplikuje život obětem. Znásilnění je v trestním zákoníku definováno pouze jako čin, při kterém je použito násilí, pohrůžka násilím nebo zneužití bezbrannosti. Pod současnou definicí tak například nespadá až 70% případů znásilnění, při kterých oběť zamrzne, nebrání se, a proto pachatel nemusí vyvíjet násilí.

Řešením této situace je právě změna současné definice na definici, která by byla založena na absenci souhlasu, napravená definice dá obětem signál, že i když se z různých důvodů nebyly schopny bránit, mají právo hledat spravedlnost.

► Už třináct evropských zemí definici založenou na absenci souhlasu uvedli v platnost. Taky potřebujeme změnu.